

Bomba del líquido refrigerante: desmontar y montar

Desmontar

- Desmontar la correa poli-V
→ [capítulo](#).
- Desmontar el elemento tensor para la correa poli-V -flechas-.
- Retirar la correa dentada del piñón del árbol de levas → [capítulo](#).
- Dejar salir el líquido refrigerante → [capítulo](#).
- Desmontar el protector central de la correa dentada → [pos.](#).



Nota

El antivibrador y el protector inferior de la correa dentada deben permanecer montados.

Dejar la correa dentada colocada sobre el piñón del cigüeñal.

Para proteger la correa dentada del líquido refrigerante, cubrirla con un trapo antes de desmontar la bomba de refrigeración.

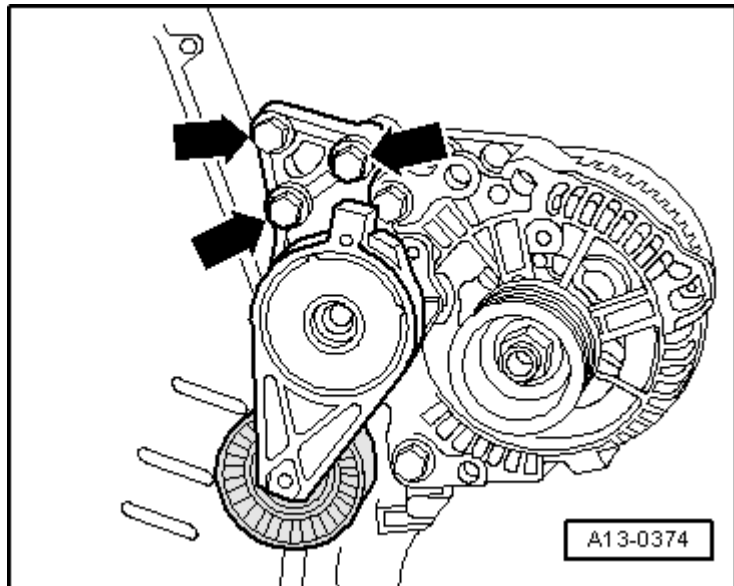

- Desenroscar los tornillos -1- y retirar la bomba del líquido refrigerante -2-.

Montar

El montaje se efectúa en el orden inverso, teniendo en cuenta lo siguiente:



Nota

Sustituir las juntas y los retenes.

- Limpiar o pulir la superficie de estanqueidad para el anillo toroidal.

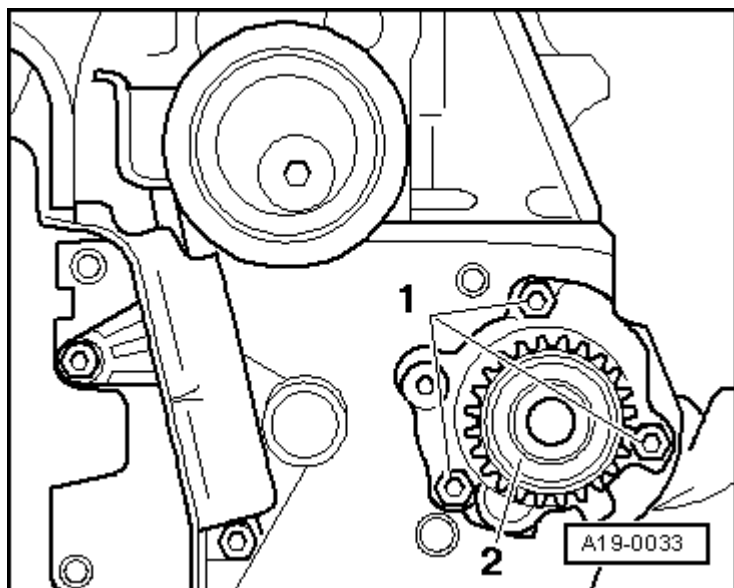

- Humedecer el nuevo anillo toroidal -3- con aditivo para líquido refrigerante 'G12+'.

- Colocar la bomba de líquido refrigerante -2-.

1 El tapón de la carcasa apunta hacia abajo.

- Apretar los tornillos -1- de la bomba del líquido refrigerante.

- Montar la correa dentada (ajustar los tiempos de distribución) → [ancla](#).
- Montar la correa poli-V → [capítulo](#).
- Reponer líquido refrigerante → [ancla](#).

Pares de apriete

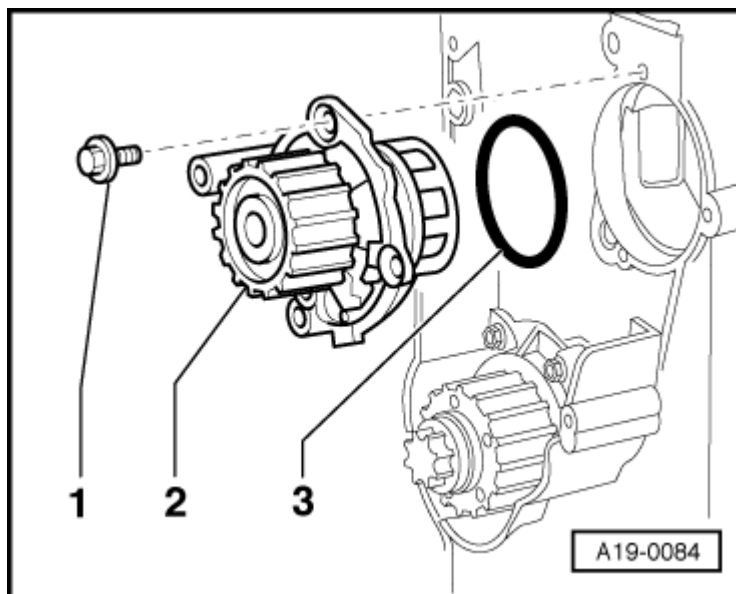

Componente	Nm
Bomba del líquido refrigerante al bloque motor	15
Protector central de la correa dentada al bloque motor	10 ¹⁾
Tensor de la correa poli-V al soporte para grupos auxiliares	23
1 ¹⁾ Colocar con agente fijador; agente fijador → Catálogo de recambios .	