

Correa poli-V: desmontar y montar

herramientas especiales, equipos de comprobación y medición y dispositivos auxiliares necesarios

- ◆ Mandril de enclavamiento -T10060 A-

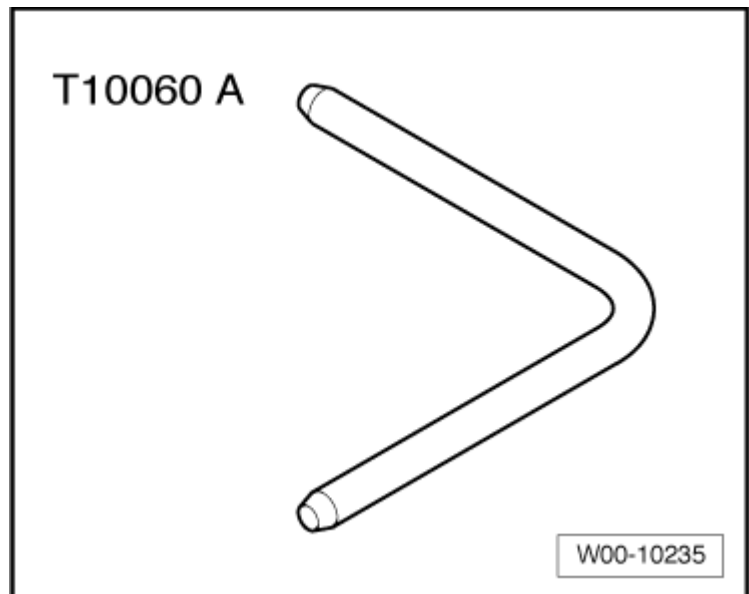

Desmontar

- En el lado derecho, desmontar las cubiertas -1- y -2- que hay en el portacierres y por encima del depósito de expansión -flechas-.
- Desmontar el tubo flexible de conducción de aire del colector de admisión.



Nota

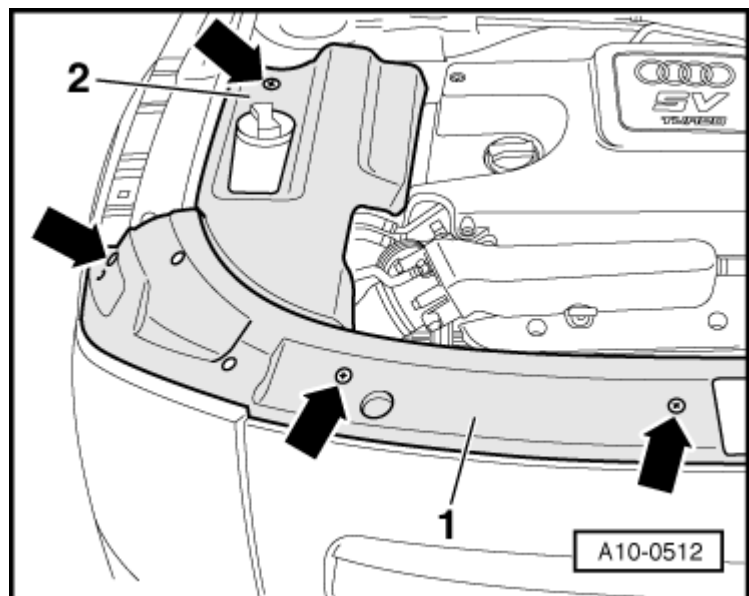

Antes de desmontar la correa poli-V, marcar el sentido de giro de la misma con tiza o con un rotulador. Una correa poli-V ya usada puede romperse si se la hace girar en sentido inverso.

- Para destensar la correa poli-V, pivotar el elemento tensor en la -dirección de la flecha-.
- Extraer la correa poli-V.

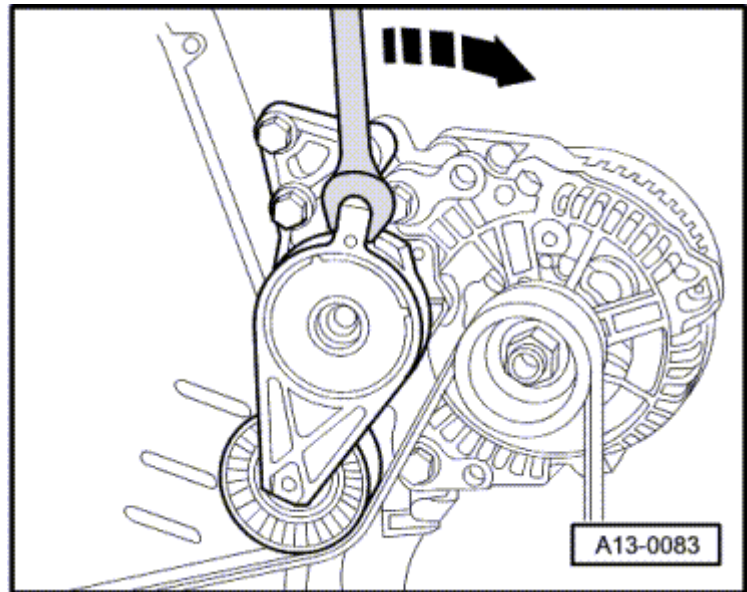

- Inmovilizar el elemento tensor con el pasador de enclavamiento -T10060 A-.

Montar

El montaje se efectúa en el orden inverso, teniendo en cuenta lo siguiente:



Nota

- ♦ Antes de montar la correa poli-V, asegurarse de que estén montados firmemente todos los grupos (alternador, compresor del climatizador, bomba para servoasistencia).
 - ♦ Los manguitos para tubos flexibles y los propios tubos flexibles del sistema de sobrealimentación deben estar libres de aceite y grasa antes de montarlos.
 - ♦ Asegurar todas las uniones de tubos flexibles con abrazaderas de serie → [Catálogo de recambios](#).
- Colocar la correa poli-V sobre la polea del cigüeñal, de la bomba para servoasistencia y, por último, del alternador.
 - Destensar el elemento tensor y retirar el mandril de enclavado -T10060 A-.
 - Comprobar que la correa poli-V esté correctamente colocada.
 - Recorrido de la correa poli-V para vehículos sin climatizador → [fig.](#).
 - Recorrido de la correa poli-V para vehículos con climatizador → [fig.](#).
 - Arrancar el motor y controlar la marcha de la correa.

